



ประกาศจังหวัดจันทบุรี

เรื่อง ประกวดราคาจ้างก่อสร้างปรับปรุงซ่อมแซมอาคารสำนักงาน และบ้านพักเจ้าหน้าที่ พื้นที่ใช้สอยประมาณ ๒,๔๒๖ ตารางเมตร สำนักงานสาธารณสุขจังหวัดจันทบุรี ตำบลตลาด อำเภอเมืองจันทบุรี จังหวัดจันทบุรี ด้วยวิธีประกวดราคาอิเล็กทรอนิกส์ (e-bidding)

จังหวัดจันทบุรี มีความประสงค์จะ ประกวดราคาจ้างก่อสร้างปรับปรุงซ่อมแซมอาคารสำนักงาน และบ้านพักเจ้าหน้าที่ พื้นที่ใช้สอยประมาณ ๒,๔๒๖ ตารางเมตร สำนักงานสาธารณสุขจังหวัดจันทบุรี ตำบลตลาด อำเภอเมืองจันทบุรี จังหวัดจันทบุรี ด้วยวิธีประกวดราคาอิเล็กทรอนิกส์ (e-bidding) ราคาของงานก่อสร้างในการประกวดราคาค้างครั้งนี้เป็นเงินทั้งสิ้น ๑,๒๐๙,๐๐๐.๐๐ บาท (หนึ่งล้านสองแสนเก้าพันบาทถ้วน)

ผู้ยื่นข้อเสนอจะต้องมีคุณสมบัติ ดังต่อไปนี้

๑. มีความสามารถตามกฎหมาย
๒. ไม่เป็นบุคคลล้มละลาย
๓. ไม่อยู่ระหว่างเลิกกิจการ
๔. ไม่เป็นบุคคลซึ่งอยู่ระหว่างถูกระงับการยื่นข้อเสนอหรือทำสัญญากับหน่วยงานของรัฐไว้ชั่วคราว เนื่องจากเป็นผู้ที่ไม่ผ่านเกณฑ์การประเมินผลการปฏิบัติงานของผู้ประกอบการตามระเบียบที่รัฐมนตรีว่าการกระทรวงการคลังกำหนดตามที่ประกาศเผยแพร่ในระบบเครือข่ายสารสนเทศของกรมบัญชีกลาง
๕. ไม่เป็นบุคคลซึ่งถูกระงับชื่อไว้ในบัญชีรายชื่อผู้ทำงานและได้แจ้งเวียนชื่อให้เป็นผู้ทำงานของหน่วยงานของรัฐในระบบเครือข่ายสารสนเทศของกรมบัญชีกลาง ซึ่งรวมถึงนิติบุคคลที่ผู้ทำงานเป็นหุ้นส่วนผู้จัดการ กรรมการผู้จัดการ ผู้บริหาร ผู้มีอำนาจในการดำเนินงานในกิจการของนิติบุคคลนั้นด้วย
๖. มีคุณสมบัติและไม่มีลักษณะต้องห้ามตามที่คณะกรรมการนโยบายการจัดซื้อจัดจ้างและการบริหารพัสดุภาครัฐกำหนดในราชกิจจานุเบกษา
๗. เป็นนิติบุคคลผู้มีอาชีพรับจ้างงานที่ประกวดราคาอิเล็กทรอนิกส์ดังกล่าว
๘. ไม่เป็นผู้มีผลประโยชน์ร่วมกันกับผู้ยื่นข้อเสนอรายอื่นที่เข้ายื่นข้อเสนอให้แก่จังหวัดจันทบุรี ณ วันประกาศประกวดราคาอิเล็กทรอนิกส์ หรือไม่เป็นผู้กระทำการอันเป็นการขัดขวางการแข่งขันราคาอย่างเป็นธรรมในการประกวดราคาอิเล็กทรอนิกส์ครั้งนี้
๙. ไม่เป็นผู้ได้รับเอกสิทธิ์หรือความคุ้มกัน ซึ่งอาจปฏิเสธไม่ยอมขึ้นศาลไทย เว้นแต่รัฐบาลของผู้ยื่นข้อเสนอได้มีคำสั่งให้สละเอกสิทธิ์และความคุ้มกันเช่นนั้น

๑๐. ผู้ยื่นข้อเสนอต้องลงทะเบียนในระบบจัดซื้อจัดจ้างภาครัฐด้วยอิเล็กทรอนิกส์ (Electronic Government Procurement : e - GP) ของกรมบัญชีกลาง

ผู้ยื่นข้อเสนอต้องยื่นข้อเสนอและเสนอราคาทางระบบจัดซื้อจัดจ้างภาครัฐด้วยอิเล็กทรอนิกส์ ในวันที่

๑๖ พฤศจิกายน ๒๕๖๓ ระหว่างเวลา ๐๘.๓๐ น. ถึง ๑๖.๓๐ น.

ผู้สนใจสามารถขอรับเอกสารประกวดราคาอิเล็กทรอนิกส์ โดยดาวน์โหลดเอกสารผ่านทางระบบจัดซื้อจัดจ้างภาครัฐด้วยอิเล็กทรอนิกส์ตั้งแต่วันที่ประกาศจนถึงก่อนวันเสนอราคา

ผู้สนใจสามารถดูรายละเอียดได้ที่เว็บไซต์ www.chpho.go.th หรือ www.gprocurement.go.th หรือสอบถามทางโทรศัพท์หมายเลข ๐๓๙ - ๓๑๑๑๖๖ ต่อ ๑๐๘ ในวันและเวลาราชการ

ประกาศ ณ วันที่ ๖ พฤศจิกายน พ.ศ. ๒๕๖๓



(นายอภิรักษ์ พิศุทธิ์อารมณ์)

นายแพทย์สาธารณสุขจังหวัดจันทบุรี

ปฏิบัติราชการแทน ผู้ว่าราชการจังหวัดจันทบุรี

หมายเหตุ ผู้ประกอบการสามารถจัดเตรียมเอกสารประกอบการเสนอราคา (เอกสารส่วนที่ ๑ และเอกสารส่วนที่ ๒) ในระบบ e-GP ได้ตั้งแต่วันที่ขอรับเอกสารจนถึงวันเสนอราคา

เอกสารประกวดราคาจ้างปรับปรุงซ่อมแซมด้วยการประกวดราคาอิเล็กทรอนิกส์ (e-bidding)

เลขที่ ๑/๒๕๖๓

การจ้างปรับปรุงซ่อมแซมอาคารสำนักงาน และบ้านพักเจ้าหน้าที่ พื้นที่ใช้สอยประมาณ ๒,๔๒๖ ตารางเมตร
สำนักงานสาธารณสุขจังหวัดจันทบุรี ตำบลตลาด อำเภอเมืองจันทบุรี จังหวัดจันทบุรี ๑ รายการ

ตามประกาศ จังหวัดจันทบุรี

ลงวันที่ ๑ พฤศจิกายน ๒๕๖๓

จังหวัดจันทบุรี ซึ่งต่อไปนี้เรียกว่า "จังหวัด" มีความประสงค์จะ ประกวดราคาจ้าง ปรับปรุงซ่อมแซม
อาคารสำนักงาน และบ้านพักเจ้าหน้าที่ พื้นที่ใช้สอยประมาณ ๒,๔๒๖ ตารางเมตร สำนักงานสาธารณสุขจังหวัด
จันทบุรี ตำบลตลาด อำเภอเมืองจันทบุรี จังหวัดจันทบุรี ณ สำนักงานสาธารณสุขจังหวัดจันทบุรี ด้วยวิธีประกวด
ราคาอิเล็กทรอนิกส์ (e-bidding) โดยมีข้อแนะนำและข้อกำหนดดังต่อไปนี้

๑. เอกสารแนบท้ายเอกสารประกวดราคาอิเล็กทรอนิกส์

- ๑.๑ แบบรูปและรายการละเอียด
- ๑.๒ แบบใบเสนอราคาที่กำหนดไว้ในระบบจัดซื้อจัดจ้างภาครัฐด้วยอิเล็กทรอนิกส์
- ๑.๓ สัญญาจ้างก่อสร้าง
- ๑.๔ แบบหนังสือค้ำประกัน
 - (๑) หลักประกันสัญญา
- ๑.๕ สูตรการปรับราคา
- ๑.๖ บทนิยาม
 - (๑) ผู้ที่มีผลประโยชน์ร่วมกัน
 - (๒) การขัดขวางการแข่งขันอย่างเป็นธรรม
- ๑.๗ แบบบัญชีเอกสารที่กำหนดไว้ในระบบจัดซื้อจัดจ้างภาครัฐด้วยอิเล็กทรอนิกส์
 - (๑) บัญชีเอกสารส่วนที่ ๑
 - (๒) บัญชีเอกสารส่วนที่ ๒

..... ฯลฯ.....

๒. คุณสมบัติของผู้ยื่นข้อเสนอ

- ๒.๑ มีความสามารถตามกฎหมาย
- ๒.๒ ไม่เป็นบุคคลล้มละลาย
- ๒.๓ ไม่อยู่ระหว่างเลิกกิจการ
- ๒.๔ ไม่เป็นบุคคลที่อยู่ระหว่างถูกระงับการยื่นข้อเสนอหรือทำสัญญากับหน่วยงานของรัฐไว้

ชั่วคราว เนื่องจากเป็นผู้ที่ไม่ผ่านเกณฑ์การประเมินผลการปฏิบัติงานของผู้ประกอบการตามระเบียบที่รัฐมนตรีว่าการ
กระทรวงการคลังกำหนดตามที่ประกาศเผยแพร่ในระบบเครือข่ายสารสนเทศของกรมบัญชีกลาง

๒.๕ ไม่เป็นบุคคลซึ่งถูกระบุชื่อไว้ในบัญชีรายชื่อผู้ทำงานและได้แจ้งเวียนชื่อให้เป็นผู้ทำงานของหน่วยงานของรัฐในระบบเครือข่ายสารสนเทศของกรมบัญชีกลาง ซึ่งรวมถึงนิติบุคคลที่ผู้ทำงานเป็นหุ้นส่วนผู้จัดการ กรรมการผู้จัดการ ผู้บริหาร ผู้มีอำนาจในการดำเนินงานในกิจการของนิติบุคคลนั้นด้วย

๒.๖ มีคุณสมบัติและไม่มีลักษณะต้องห้ามตามที่คณะกรรมการนโยบายการจัดซื้อจัดจ้างและการบริหารพัสดุภาครัฐกำหนดในราชกิจจานุเบกษา

๒.๗ เป็นนิติบุคคลผู้มีอาชีพรับจ้างงานที่ประกวดราคาอิเล็กทรอนิกส์ดังกล่าว

๒.๘ ไม่เป็นผู้มีผลประโยชน์ร่วมกันกับผู้ยื่นข้อเสนอรายอื่นที่เข้ายื่นข้อเสนอให้แก่ จังหวัด ฅวันประกาศประกวดราคาอิเล็กทรอนิกส์ หรือไม่เป็นผู้กระทำการอันเป็นการขัดขวางการแข่งขันอย่างเป็นธรรม ในการประกวดราคาอิเล็กทรอนิกส์ครั้งนี้

๒.๙ ไม่เป็นผู้ได้รับเอกสิทธิ์หรือความคุ้มกัน ซึ่งอาจปฏิเสธไม่ยอมขึ้นศาลไทย เว้นแต่รัฐบาลของผู้ยื่นข้อเสนอได้มีคำสั่งให้สละเอกสิทธิ์และความคุ้มกันเช่นนั้น

๒.๑๐ ผู้ยื่นข้อเสนอต้องลงทะเบียนในระบบจัดซื้อจัดจ้างภาครัฐด้วยอิเล็กทรอนิกส์ (Electronic Government Procurement : e - GP) ของกรมบัญชีกลาง

๓. หลักฐานการยื่นข้อเสนอ

ผู้ยื่นข้อเสนอจะต้องเสนอเอกสารหลักฐานยื่นมาพร้อมกับการเสนอราคาทางระบบจัดซื้อจัดจ้างภาครัฐด้วยอิเล็กทรอนิกส์ โดยแยกเป็น ๒ ส่วน คือ

๓.๑ ส่วนที่ ๑ อย่างน้อยต้องมีเอกสารดังต่อไปนี้

(๑) ในกรณีผู้ยื่นข้อเสนอเป็นนิติบุคคล

(ก) ห้างหุ้นส่วนสามัญหรือห้างหุ้นส่วนจำกัด ให้ยื่นสำเนาหนังสือรับรองการจดทะเบียนนิติบุคคล บัญชีรายชื่อหุ้นส่วนผู้จัดการ ผู้มีอำนาจควบคุม (ถ้ามี) พร้อมทั้งรับรองสำเนาถูกต้อง

(ข) บริษัทจำกัดหรือบริษัทมหาชนจำกัด ให้ยื่นสำเนาหนังสือรับรองการจดทะเบียนนิติบุคคล หนังสือบริคณห์สนธิ บัญชีรายชื่อกรรมการผู้จัดการ ผู้มีอำนาจควบคุม (ถ้ามี) และบัญชีผู้ถือหุ้นรายใหญ่ (ถ้ามี) พร้อมทั้งรับรองสำเนาถูกต้อง

(๒) ในกรณีผู้ยื่นข้อเสนอเป็นบุคคลธรรมดาหรือคณะบุคคลที่มีใ้ชนิติบุคคล ให้ยื่นสำเนาบัตรประจำตัวประชาชนของผู้ยื่นนั้น สำเนาข้อตกลงที่แสดงถึงการเข้าเป็นหุ้นส่วน (ถ้ามี) สำเนาบัตรประจำตัวประชาชนของผู้เป็นหุ้นส่วน หรือสำเนาหนังสือเดินทางของผู้เป็นหุ้นส่วนที่มีใ้ถือสัญชาติไทย พร้อมทั้งรับรองสำเนาถูกต้อง

(๓) ในกรณีผู้ยื่นข้อเสนอเป็นผู้ยื่นข้อเสนอร่วมกันในฐานะเป็นผู้ร่วมค้า ให้ยื่นสำเนาสัญญาของการเข้าร่วมค้า และเอกสารตามที่ระบุใ้ใน (๑) หรือ (๒) ของผู้ร่วมค้า แล้วแต่กรณี

(๔) เอกสารเพิ่มเติมอื่นๆ

(๔.๑) สำเนาใบทะเบียนพาณิชย์ (ถ้ามี)

(๔.๒) สำเนาใบภาษีมูลค่าเพิ่ม (ถ้ามี)

(๕) บัญชีเอกสารส่วนที่ ๑ ทั้งหมดที่ได้ยื่นพร้อมกับการเสนอราคาทางระบบจัดซื้อจัดจ้างภาครัฐด้วยอิเล็กทรอนิกส์ ตามแบบในข้อ ๑.๗ (๑) โดยไม่ต้องแนบในรูปแบบ PDF File (Portable Document Format)

ทั้งนี้ เมื่อผู้ยื่นข้อเสนอดำเนินการแนบไฟล์เอกสารตามบัญชีเอกสารส่วนที่ ๑ ครบถ้วน ถูกต้องแล้ว ระบบจัดซื้อจัดจ้างภาครัฐด้วยอิเล็กทรอนิกส์จะสร้างบัญชีเอกสารส่วนที่ ๑ ตามแบบในข้อ ๑.๗ (๑) ให้โดยผู้ยื่นข้อเสนอไม่ต้องแนบบัญชีเอกสารส่วนที่ ๑ ดังกล่าวในรูปแบบ PDF File (Portable Document Format)

๓.๒ ส่วนที่ ๒ อย่างน้อยต้องมีเอกสารดังต่อไปนี้

(๑) ในกรณีที่ผู้ยื่นข้อเสนอมอบอำนาจให้บุคคลอื่นกระทำการแทนให้แนบหนังสือมอบอำนาจซึ่งติดอากรแสตมป์ตามกฎหมาย โดยมีหลักฐานแสดงตัวตนของผู้มอบอำนาจและผู้รับมอบอำนาจ ทั้งนี้หากผู้รับมอบอำนาจเป็นบุคคลธรรมดาต้องเป็นผู้ที่บรรลุนิติภาวะตามกฎหมายแล้วเท่านั้น

(๒) บัญชีเอกสารส่วนที่ ๒ ทั้งหมดที่ได้ยื่นพร้อมกับการเสนอราคาทางระบบจัดซื้อจัดจ้างภาครัฐด้วยอิเล็กทรอนิกส์ตามแบบในข้อ ๑.๗ (๒) โดยไม่ต้องแนบในรูปแบบ PDF File (Portable Document Format)

ทั้งนี้ เมื่อผู้ยื่นข้อเสนอดำเนินการแนบไฟล์เอกสารตามบัญชีเอกสารส่วนที่ ๒ ครบถ้วน ถูกต้องแล้ว ระบบจัดซื้อจัดจ้างภาครัฐด้วยอิเล็กทรอนิกส์จะสร้างบัญชีเอกสารส่วนที่ ๒ ตามแบบในข้อ ๑.๗ (๒) ให้โดยผู้ยื่นข้อเสนอไม่ต้องแนบบัญชีเอกสารส่วนที่ ๒ ดังกล่าวในรูปแบบ PDF File (Portable Document Format)

๔. การเสนอราคา

๔.๑ ผู้ยื่นข้อเสนอต้องยื่นข้อเสนอ และเสนอราคาทางระบบจัดซื้อจัดจ้างภาครัฐด้วยอิเล็กทรอนิกส์ตามที่กำหนดไว้ในเอกสารประกวดราคาอิเล็กทรอนิกส์นี้ โดยไม่มีเงื่อนไขใดๆ ทั้งสิ้น และจะต้องกรอกข้อความให้ถูกต้องครบถ้วน พร้อมทั้งหลักฐานแสดงตัวตนและทำการยืนยันตัวตนของผู้ยื่นข้อเสนอโดยไม่ต้องแนบบใบเสนอราคาในรูปแบบ PDF File (Portable Document Format)

๔.๒ ให้ผู้ยื่นข้อเสนอกรอกรายละเอียดการเสนอราคาในใบเสนอราคาตามแบบเอกสารประกวดราคาข้างก่อสร้างด้วยวิธีประกวดราคาอิเล็กทรอนิกส์ (e-bidding) ข้อ ๑.๒ ให้ครบถ้วนโดยไม่ต้องยื่นใบแจ้งปริมาณงานและราคา และใบบัญชีรายการก่อสร้างในรูปแบบ PDF File (Portable Document Format)

ในการเสนอราคาให้เสนอราคาเป็นเงินบาทและเสนอราคาได้เพียงครั้งเดียวและราคาเดียว โดยเสนอราคารวม หรือราคาต่อหน่วย หรือราคาต่อรายการ ตามเงื่อนไขที่ระบุไว้ท้ายใบเสนอราคาให้ถูกต้อง ทั้งนี้ ราคารวมที่เสนอจะต้องตรงกันทั้งตัวเลขและตัวหนังสือ ถ้าตัวเลขและตัวหนังสือไม่ตรงกัน ให้ถือตัวหนังสือเป็นสำคัญ โดยคิดราคารวมทั้งสิ้นซึ่งรวมค่าภาษีมูลค่าเพิ่ม ภาษีอากรอื่น และค่าใช้จ่ายที่พึงปวงไว้แล้ว

ราคาที่เสนอจะต้องเสนอกำหนดยื่นราคาไม่น้อยกว่า ๙๐ วัน ตั้งแต่วันเสนอราคาโดยภายในกำหนดยื่นราคา ผู้ยื่นข้อเสนอต้องรับผิดชอบราคาที่ตนได้เสนอไว้และจะถอนการเสนอราคามีได้

๔.๓ ผู้ยื่นข้อเสนอจะต้องเสนอกำหนดเวลาดำเนินการก่อสร้างแล้วเสร็จไม่เกิน ๑๘๐ วัน นับถัดจากวันลงนามในสัญญาจ้างหรือจากวันที่ได้รับหนังสือแจ้งจาก จังหวัด ให้เริ่มทำงาน

๔.๔ ก่อนเสนอราคา ผู้ยื่นข้อเสนอควรตรวจสอบร่างสัญญา แบบรูป และรายการละเอียด ฯลฯ ให้ถี่ถ้วนและเข้าใจเอกสารประกวดราคาจ้างอิเล็กทรอนิกส์ทั้งหมดเสียก่อนที่จะตกลงยื่นข้อเสนอตามเงื่อนไขในเอกสารประกวดราคาจ้างอิเล็กทรอนิกส์

๔.๕ ผู้ยื่นข้อเสนอจะต้องยื่นข้อเสนอและเสนอราคาทางระบบจัดซื้อจัดจ้างภาครัฐด้วยอิเล็กทรอนิกส์ในวันที่ ๑๖ พฤศจิกายน ๒๕๖๓ ระหว่างเวลา ๐๘.๓๐ น. ถึง ๑๖.๓๐ น. และเวลาในการเสนอราคาให้ถือตามเวลาของระบบจัดซื้อจัดจ้างภาครัฐด้วยอิเล็กทรอนิกส์เป็นเกณฑ์

เมื่อพ้นกำหนดเวลายื่นข้อเสนอและเสนอราคาแล้ว จะไม่รับเอกสารการยื่นข้อเสนอและเสนอราคาใดๆ โดยเด็ดขาด

๔.๖ ผู้ยื่นข้อเสนอต้องจัดทำเอกสารสำหรับใช้ในการเสนอราคาในรูปแบบไฟล์เอกสารประเภท PDF File (Portable Document Format) โดยผู้ยื่นข้อเสนอต้องเป็นผู้รับผิดชอบตรวจสอบความครบถ้วนถูกต้อง และชัดเจนของเอกสาร PDF File ก่อนที่จะยืนยันการเสนอราคา แล้วจึงส่งข้อมูล (Upload) เพื่อเป็นการเสนอราคาให้แก่จังหวัด ผ่านทางระบบจัดซื้อจัดจ้างภาครัฐด้วยอิเล็กทรอนิกส์

๔.๗ คณะกรรมการพิจารณาผลการประกวดราคาอิเล็กทรอนิกส์จะดำเนินการตรวจสอบคุณสมบัติของผู้ยื่นข้อเสนอแต่ละรายว่า เป็นผู้ยื่นข้อเสนอที่มีผลประโยชน์ร่วมกันกับผู้ยื่นเสนอรายอื่นตามข้อ ๑.๖ (๑) หรือไม่ หากปรากฏว่าผู้ยื่นเสนอรายใดเป็นผู้ยื่นข้อเสนอที่มีผลประโยชน์ร่วมกันกับผู้ยื่นเสนอรายอื่น คณะกรรมการฯ จะตัดรายชื่อผู้ยื่นเสนอราคาที่มีผลประโยชน์ร่วมกันนั้นออกจากการเป็นผู้ยื่นข้อเสนอ

หากปรากฏต่อคณะกรรมการพิจารณาผลการประกวดราคาอิเล็กทรอนิกส์ว่า ก่อนหรือในขณะที่มีการพิจารณาข้อเสนอ มีผู้ยื่นเสนอรายใดกระทำการอันเป็นการขัดขวางการแข่งขันอย่างเป็นธรรมตามข้อ ๑.๖ (๒) และคณะกรรมการฯ เชื่อว่ามีการกระทำการอันเป็นการขัดขวางการแข่งขันอย่างเป็นธรรม คณะกรรมการฯ จะตัดรายชื่อผู้ยื่นเสนอรายนั้นออกจากการเป็นผู้ยื่นข้อเสนอ และจังหวัด จะพิจารณาลงโทษผู้ยื่นเสนอดังกล่าวเป็นผู้ที่ทำงาน เว้นแต่ จังหวัด จะพิจารณาเห็นว่าผู้ยื่นเสนอรายนั้น มิใช่เป็นผู้ริเริ่มให้มีการกระทำความดังกล่าวและได้ให้ความร่วมมือเป็นประโยชน์ต่อการพิจารณาของจังหวัด

๔.๘ ผู้ยื่นข้อเสนอจะต้องปฏิบัติ ดังนี้

(๑) ปฏิบัติตามเงื่อนไขที่ระบุไว้ในเอกสารประกวดราคาอิเล็กทรอนิกส์
(๒) ราคาที่เสนอจะต้องเป็นราคาที่รวมภาษีมูลค่าเพิ่ม และภาษีอื่นๆ (ถ้ามี) รวมค่าใช้จ่ายทั้งปวงไว้ด้วยแล้ว

(๓) ผู้ยื่นข้อเสนอจะต้องลงทะเบียนเพื่อเข้าสู่กระบวนการเสนอราคา ตามวัน เวลา ที่กำหนด

(๔) ผู้ยื่นข้อเสนอจะถอนการเสนอราคาที่เสนอแล้วไม่ได้

(๕) ผู้ยื่นข้อเสนอต้องศึกษาและทำความเข้าใจในระบบและวิธีการเสนอราคาด้วยวิธีประกวดราคาอิเล็กทรอนิกส์ ของกรมบัญชีกลางที่แสดงไว้ในเว็บไซต์ www.gprocurement.go.th

๕. หลักเกณฑ์และสิทธิในการพิจารณา

๕.๑ การพิจารณาผลการยื่นข้อเสนอประกวดราคาอิเล็กทรอนิกส์ครั้งนี้ จังหวัดจะพิจารณาตัดสินโดยใช้หลักเกณฑ์ ราคา

๕.๒ การพิจารณาผู้ชนะการยื่นข้อเสนอ

กรณีใช้หลักเกณฑ์ราคาในการพิจารณาผู้ชนะการยื่นข้อเสนอ จังหวัด จะพิจารณาจากราคารวม

๕.๓ หากผู้ยื่นข้อเสนอรายใดมีคุณสมบัติไม่ถูกต้องตามข้อ ๒ หรือยื่นหลักฐานการยื่นข้อเสนอไม่ถูกต้อง หรือไม่ครบถ้วนตามข้อ ๓ หรือยื่นข้อเสนอไม่ถูกต้องตามข้อ ๔ แล้ว คณะกรรมการพิจารณาผล การประกวดราคาอิเล็กทรอนิกส์จะไม่รับพิจารณาข้อเสนอของผู้ยื่นข้อเสนอรายนั้น เว้นแต่ผู้ยื่นข้อเสนอรายใดเสนอเอกสารทางเทคนิคหรือรายละเอียดคุณลักษณะเฉพาะของพัสดุที่จะจ้างไม่ครบถ้วน หรือเสนอรายละเอียดแตกต่างไปจากเงื่อนไขที่จังหวัดกำหนดไว้ในประกาศและเอกสารประกวดราคาอิเล็กทรอนิกส์ ในส่วนที่มีสาระสำคัญและความแตกต่างนั้น ไม่มีผลทำให้เกิดการได้เปรียบเสียเปรียบต่อผู้ยื่นข้อเสนอรายอื่น หรือเป็นการผิดพลาดเล็กน้อย คณะกรรมการฯ อาจพิจารณาผ่อนปรนการตัดสินผู้ยื่นข้อเสนอรายนั้น

๕.๔ จังหวัดสงวนสิทธิ์ไม่พิจารณาข้อเสนอของผู้ยื่นข้อเสนอโดยไม่มี การผ่อนผัน ในกรณีดังต่อไปนี้

(๑) ไม่ปรากฏชื่อผู้ยื่นข้อเสนอรายนั้นในบัญชีรายชื่อผู้รับเอกสารประกวดราคาอิเล็กทรอนิกส์ทางระบบจัดซื้อจัดจ้างด้วยอิเล็กทรอนิกส์ หรือบัญชีรายชื่อผู้ซื้อเอกสารประกวดราคาอิเล็กทรอนิกส์ทางระบบจัดซื้อจัดจ้างด้วยอิเล็กทรอนิกส์ ของจังหวัด

(๒) ไม่กรอกชื่อผู้ยื่นข้อเสนอในการเสนอราคาทางระบบจัดซื้อจัดจ้างด้วยอิเล็กทรอนิกส์

(๓) เสนอรายละเอียดแตกต่างไปจากเงื่อนไขที่กำหนดในเอกสารประกวดราคาอิเล็กทรอนิกส์ที่เป็นสาระสำคัญ หรือมีผลทำให้เกิดความได้เปรียบเสียเปรียบแก่ผู้ยื่นข้อเสนอรายอื่น

๕.๕ ในการตัดสินการประกวดราคาอิเล็กทรอนิกส์หรือในการทำสัญญา คณะกรรมการพิจารณาผลการประกวดราคาอิเล็กทรอนิกส์หรือจังหวัด มีสิทธิให้ผู้ยื่นข้อเสนอชี้แจงข้อเท็จจริงเพิ่มเติมได้ จังหวัดมีสิทธิที่จะไม่รับข้อเสนอ ไม่รับราคา หรือไม่ทำสัญญา หากข้อเท็จจริงดังกล่าวไม่เหมาะสมหรือไม่ถูกต้อง

๕.๖ จังหวัดทรงไว้ซึ่งสิทธิที่จะไม่รับราคาต่ำสุด หรือราคาหนึ่งราคาใด หรือราคาที่เสนอทั้งหมดก็ได้ และอาจพิจารณาเลือกจ้างในจำนวน หรือขนาด หรือเฉพาะรายการหนึ่งรายการใด หรืออาจจะยกเลิก การประกวดราคาอิเล็กทรอนิกส์โดยไม่พิจารณาจัดจ้างเลยก็ได้ สุดแต่จะพิจารณา ทั้งนี้ เพื่อประโยชน์ของทางราชการเป็นสำคัญ และให้ถือว่าการตัดสินของจังหวัดเป็นเด็ดขาดผู้ยื่นข้อเสนอจะเรียกร้องค่าใช้จ่าย หรือค่าเสียหายใดๆ มิได้ รวมทั้ง จังหวัดจะพิจารณายกเลิกการประกวดราคาอิเล็กทรอนิกส์และลงโทษผู้ยื่นข้อเสนอเป็นผู้ที่จ้างงาน ไม่ว่าจะเป็นผู้ยื่นข้อเสนอที่ได้รับการคัดเลือกหรือไม่ก็ตาม หากมีเหตุที่เชื่อถือได้ว่าผู้ยื่นข้อเสนอกระทำการโดยไม่สุจริต เช่น การเสนอเอกสารอันเป็นเท็จ หรือใช้ข้อมูลคลาดเคลื่อน หรือนิติบุคคลอื่นมาเสนอราคาแทน เป็นต้น

ในกรณีที่ผู้ยื่นข้อเสนอรายที่เสนอราคาต่ำสุด เสนอราคาต่ำจนคาดหมายได้ว่าไม่อาจดำเนินงานตามเอกสารประกวดราคาอิเล็กทรอนิกส์ได้ คณะกรรมการพิจารณาผลการประกวดราคาอิเล็กทรอนิกส์หรือจังหวัด จะให้ผู้ยื่นข้อเสนอชี้แจงและแสดงหลักฐานที่ทำให้เชื่อได้ว่าผู้ยื่นข้อเสนอสามารถดำเนินงานตามเอกสารประกวดราคาอิเล็กทรอนิกส์ให้เสร็จสมบูรณ์ หากคำชี้แจงไม่เป็นที่รับฟังได้ จังหวัด มีสิทธิที่จะไม่รับข้อเสนอหรือไม่รับราคาของผู้ยื่นข้อเสนอรายนั้น ทั้งนี้ผู้ยื่นเสนอดังกล่าวไม่มีสิทธิเรียกร้องค่าใช้จ่ายหรือค่าเสียหายใดๆ จากจังหวัด

๕.๗ ก่อนลงนามในสัญญา จังหวัด อาจประกาศยกเลิกการประกวดราคาอิเล็กทรอนิกส์ หากปรากฏว่ามีการกระทำที่เข้าลักษณะผู้ยื่นข้อเสนอที่ชนะการประกวดราคาหรือที่ได้รับการคัดเลือกมีผลประโยชน์ร่วมกัน หรือมีส่วนได้เสียกับผู้ยื่นข้อเสนอรายอื่น หรือขัดขวางการแข่งขันอย่างเป็นธรรม หรือสมยอมกันกับผู้ยื่นข้อเสนอรายอื่น หรือเจ้าหน้าที่ในการเสนอราคา หรือสื่อว่ากระทำการทุจริตอื่นใดในการเสนอราคา

๖. การทำสัญญาจ้างก่อสร้าง

ผู้ชนะการประกวดราคาอิเล็กทรอนิกส์จะต้องทำสัญญาจ้างตามแบบสัญญา ดังระบุในข้อ ๑.๓ หรือทำข้อตกลงเป็นหนังสือกับจังหวัด ภายใน ๗ วัน นับถัดจากวันที่ได้รับแจ้ง และจะต้องวางหลักประกันสัญญา เป็นจำนวนเงินเท่ากับร้อยละ ๕ ของราคาค่าจ้างที่ประกวดราคาอิเล็กทรอนิกส์ ให้จังหวัดยึดถือไว้ในขณะทำสัญญา โดยใช้หลักประกันอย่างหนึ่งอย่างใด ดังต่อไปนี้

๖.๑ เงินสด

๖.๒ เช็คหรือตราพท์ที่ธนาคารเซ็นส่งจ่าย ซึ่งเป็นเช็คหรือตราพท์ลงวันที่ที่ใช้เช็คหรือตราพท์นั้น ชำระต่อเจ้าหน้าที่ในวันทำสัญญา หรือก่อนวันนั้นไม่เกิน ๓ วันทำการ

๖.๓ หนังสือค้ำประกันของธนาคารภายในประเทศ ตามตัวอย่างที่คณะกรรมการนโยบายกำหนด ดังระบุในข้อ ๑.๔ (๒) หรือจะเป็นหนังสือค้ำประกันอิเล็กทรอนิกส์ตามวิธีการที่กรมบัญชีกลางกำหนด

๖.๔ หนังสือค้ำประกันของบริษัทเงินทุน หรือบริษัทเงินทุนหลักทรัพย์ที่ได้รับอนุญาตให้ประกอบกิจการเงินทุนเพื่อการพาณิชย์และประกอบธุรกิจค้ำประกันตามประกาศของธนาคารแห่งประเทศไทย ตามรายชื่อบริษัทเงินทุนที่ธนาคารแห่งประเทศไทยแจ้งเวียนให้ทราบ โดยอนุโลมให้ใช้ตามตัวอย่างหนังสือค้ำประกันของธนาคารที่คณะกรรมการนโยบายกำหนด ดังระบุในข้อ ๑.๔ (๒)

๖.๕ พันธบัตรรัฐบาลไทย

หลักประกันนี้จะคืนให้ โดยไม่มีดอกเบี้ยภายใน ๑๕ วันนับถัดจากวันที่ผู้ชนะการประกวดราคาอิเล็กทรอนิกส์ (ผู้รับจ้าง) พ้นจากข้อผูกพันตามสัญญาจ้างแล้ว

๗. ค่าจ้างและการจ่ายเงิน

จังหวัดจะจ่ายค่าจ้างซึ่งได้รวมภาษีมูลค่าเพิ่ม ตลอดจนภาษีอื่น ๆ และค่าใช้จ่ายที่ขังปวงแล้ว โดยถือราคาเหมารวมเป็นเกณฑ์ และกำหนดการจ่ายเงินเป็น จำนวน ๓ งวด ดังนี้

งวดที่ ๑ เป็นจำนวนเงินในอัตราร้อยละ ๓๐ ของค่าจ้าง เมื่อผู้รับจ้างได้ปฏิบัติงาน

๑.๑ ทำความสะอาดผิวผนังเดิม (อาคารภายนอก)

๑.๒ ทาสีอาคารภายนอก

ทั้งหมดแล้วเสร็จ ๖๐ วัน

ให้แล้วเสร็จในวันที่

งวดที่ ๒ เป็นจำนวนเงินในอัตราร้อยละ ๓๐ ของค่าจ้าง เมื่อผู้รับจ้างได้ปฏิบัติงาน

๒.๑ ฉาบปูน (ป้อมยาม)

๒.๒ ทาสี + ขุดล้างสีเดิม (ป้อมยาม)

๒.๓ ทาสี + ขุดล้างสีเดิม (ป้ายด้านหน้า)

๒.๔ ทาสี + ขุดล้างสีเดิม (รั้ว)

๒.๕ รื้อหลังคาเดิม (ห้องรองบริหาร)

๒.๖ ติดตั้งเสารับโครงหลังคา (อาคารพลอยจันทร์)

๒.๗ ติดตั้งโครงหลังคา (อาคารพลอยจันทร์)

๒.๘ ติดตั้งเชิงชาย + ทับเชิงชาย ไม้สำเร็จรูป (อาคารพลอยจันทร์)

ทั้งหมดแล้วเสร็จ ๖๐ วัน

ให้แล้วเสร็จในวันที่

งวดที่ ๓ (งวดสุดท้าย) เป็นจำนวนเงินในอัตราร้อยละ ๔๐ ของค่าจ้าง เมื่อผู้รับจ้างได้ปฏิบัติงาน

๓.๑ ติดตั้งหลังคา (อาคารพลอยจันทร์)

๓.๒ ก่ออิฐ/ฉาบปูนทั้งหมดแล้วเสร็จ (อาคารพลอยจันทร์)

๓.๓ ติดตั้งเหล็กกันสาดรูปตัวซี + ตาข่ายกันนก พร้อมโครงคร่าว

๓.๔ ติดตั้งฝ้าเพดานทั้งหมดแล้วเสร็จ (อาคารพลอยจันทร์)

๓.๕ ทาสีทั้งหมด (อาคารพลอยจันทร์)

๓.๖ ซ่อมบ้านพักข้าราชการ ๑๑๖๖/๑๓ ทั้งหมดแล้วเสร็จ

๓.๗ ซ่อมบ้านพักข้าราชการ ๑๑๖๖/๑๔ ทั้งหมดแล้วเสร็จ

๓.๘ เก็บเศษวัสดุทำความสะอาดบริเวณปรับปรุงซ่อมแซมโดยรอบทั้งหมด

ทั้งหมดแล้วเสร็จ ๖๐ วัน

ให้แล้วเสร็จในวันที่

ให้แล้วเสร็จเรียบร้อยตามสัญญาหรือข้อตกลงจ้างเป็นหนังสือ รวมทั้งทำสถานที่ก่อสร้างให้สะอาดเรียบร้อย

๘. อัตราค่าปรับ

ค่าปรับตามสัญญาจ้างแนบท้ายเอกสารประกวดราคาอิเล็กทรอนิกส์ หรือข้อตกลงจ้างเป็นหนังสือจะกำหนด ดังนี้

๘.๑ กรณีที่ผู้รับจ้างนำงานที่รับจ้างไปจ้างช่วงให้ผู้อื่นทำอีกทอดหนึ่งโดยไม่ได้รับอนุญาตจากจังหวัด จะกำหนดค่าปรับสำหรับการฝ่าฝืนดังกล่าวเป็นจำนวนร้อยละ ๐.๐๐ ของวงเงินของงานจ้างช่วงนั้น

๘.๒ กรณีที่ผู้รับจ้างปฏิบัติผิดสัญญาจ้างก่อสร้าง นอกเหนือจากข้อ ๘.๑ จะกำหนดค่าปรับเป็นรายวันเป็นจำนวนเงินตายตัวในอัตราร้อยละ ๐.๑๐ ของราคางานจ้าง

๙. การรับประกันความชำรุดบกพร่อง

ผู้ชนะการประกวดราคาอิเล็กทรอนิกส์ซึ่งได้ทำสัญญาจ้าง ตามแบบ ดังระบุในข้อ ๑.๓ หรือข้อตกลงจ้างเป็นหนังสือแล้วแต่กรณี จะต้องรับประกันความชำรุดบกพร่องของงานจ้างที่เกิดขึ้นภายในระยะเวลา ไม่น้อยกว่า ๒ ปี นับถัดจากวันที่จังหวัดได้รับมอบงาน โดยต้องบริหารจัดการซ่อมแซมแก้ไขให้ใช้การได้ดีดังเดิมภายใน ๗ วัน นับถัดจากวันที่ได้รับแจ้งความชำรุดบกพร่อง

๑๐. ข้อสงวนสิทธิในการยื่นข้อเสนอละเอียดอื่น ๆ

๑๐.๑ เงินค่าจ้างสำหรับงานจ้างครั้งนี้ ได้มาจากเงินงบประมาณประจำปี พ.ศ. ๒๕๖๔

การลงนามในสัญญาจะกระทำต่อเมื่อ จังหวัดได้รับอนุมัติเงินค่าก่อสร้างจากเงินงบประมาณประจำปี พ.ศ. ๒๕๖๔

๑๐.๒ เมื่อจังหวัดได้คัดเลือกผู้ยื่นข้อเสนอรายใดให้เป็นผู้รับจ้าง และได้ตกลงจ้าง ตามการประกวดราคาอิเล็กทรอนิกส์แล้ว ถ้าผู้รับจ้างจะต้องส่งหรือนำสิ่งของมาเพื่องานจ้างดังกล่าวเข้ามาจากต่างประเทศ และของนั้นต้องนำเข้ามาโดยทางเรือในเส้นทางที่มีเรือไทยเดินอยู่ และสามารถให้บริการรับขนได้ตามที่รัฐมนตรีว่าการกระทรวงคมนาคมประกาศกำหนด ผู้ยื่นข้อเสนอซึ่งเป็นผู้รับจ้างจะต้องปฏิบัติตามกฎหมายว่าด้วยการส่งเสริมการพาณิชย์นาวี ดังนี้

(๑) แจ่งการส่งหรือนำสิ่งของดังกล่าวเข้ามาจากต่างประเทศต่อกรมเจ้าท่า ภายใน ๗ วัน นับตั้งแต่วันที่ผู้รับจ้างส่งหรือซื้อของจากต่างประเทศ เว้นแต่เป็นของที่รัฐมนตรีว่าการกระทรวงคมนาคมประกาศยกเว้นให้บรรทุกโดยเรืออื่นได้

(๒) จัดการให้สิ่งของดังกล่าวบรรทุกโดยเรือไทย หรือเรือที่มีสิทธิเช่นเดียวกับเรือไทย จากต่างประเทศมายังประเทศไทย เว้นแต่จะได้รับอนุญาตจากกรมเจ้าท่า ให้บรรทุกสิ่งของนั้น โดยเรืออื่นที่มีเรือไทย ซึ่งจะต้องได้รับอนุญาตเช่นนั้นก่อนบรรทุกของลงเรืออื่น หรือเป็นของที่รัฐมนตรีว่าการกระทรวงคมนาคม ประกาศยกเว้นให้บรรทุกโดยเรืออื่น

(๓) ในกรณีที่ไม่ปฏิบัติตาม (๑) หรือ (๒) ผู้รับจ้างจะต้องรับผิดชอบตามกฎหมายว่าด้วยการส่งเสริมการพาณิชย์นาวี

๑๐.๓ ผู้ยื่นข้อเสนอซึ่งจังหวัดได้คัดเลือกแล้ว ไม่ไปทำสัญญาหรือข้อตกลงจ้างเป็นหนังสือภายในเวลาที่กำหนดตั้งระบุไว้ในข้อ ๗ จังหวัดจะริบหลักประกันการยื่นข้อเสนอ หรือเรียกธำจจากผู้ออกหนังสือค้ำประกันการยื่นข้อเสนอทันที และอาจพิจารณาเรียกร้องให้ชดใช้ความเสียหายอื่น (ถ้ามี) รวมทั้งจะพิจารณาให้เป็นผู้ทำงานตามระเบียบกระทรวงการคลังว่าด้วยการจัดซื้อจัดจ้างและการบริหารพัสดุภาครัฐ

๑๐.๔ จังหวัดสงวนสิทธิ์ที่จะแก้ไขเพิ่มเติมเงื่อนไข หรือข้อกำหนดในแบบสัญญาหรือข้อตกลงจ้างเป็นหนังสือให้เป็นไปตามความเห็นของสำนักงานอัยการสูงสุด (ถ้ามี)

๑๐.๕ ในกรณีที่เอกสารแนบท้ายเอกสารประกวดราคาอิเล็กทรอนิกส์นี้ มีความขัดหรือแย้งกัน ผู้ยื่นข้อเสนอจะต้องปฏิบัติตามคำวินิจฉัยของจังหวัด คำวินิจฉัยดังกล่าวให้ถือเป็นที่สุด และผู้ยื่นข้อเสนอไม่มีสิทธิเรียกร้องค่าใช้จ่ายใดๆ เพิ่มเติม

๑๐.๖ จังหวัด อาจประกาศยกเลิกการจัดจ้างในกรณีต่อไปนี้ได้ โดยที่ผู้ยื่นข้อเสนอจะเรียกร้องค่าเสียหายใดๆ จากจังหวัดไม่ได้

(๑) จังหวัดไม่ได้รับการจัดสรรเงินที่จะใช้ในการจัดจ้างหรือได้รับจัดสรรแต่ไม่เพียงพอที่จะทำการจัดจ้างครั้งนี้ต่อไป

(๒) มีการกระทำที่เข้าลักษณะผู้ยื่นข้อเสนอที่ชนะการจัดจ้างหรือที่ได้รับการคัดเลือกมีผลประโยชน์ร่วมกัน หรือมีส่วนได้เสียกับผู้ยื่นข้อเสนอรายอื่น หรือขัดขวางการแข่งขันอย่างเป็นธรรมหรือสมยอมกันกับผู้ยื่นข้อเสนอรายอื่น หรือเจ้าหน้าที่ในการเสนอราคา หรือสื่อว่ากระทำการทุจริตอื่นใดในการเสนอราคา

(๓) การทำการจัดจ้างครั้งนี้ต่อไปอาจก่อให้เกิดความเสียหายแก่จังหวัด หรือกระทบต่อประโยชน์สาธารณะ

(๔) กรณีอื่นในทำนองเดียวกับ (๑) (๒) หรือ (๓) ตามที่กำหนดในกฎกระทรวงซึ่งออกตามความในกฎหมายว่าด้วยการจัดซื้อจัดจ้างและการบริหารพัสดุภาครัฐ

๑๑. การปรับราคาค่างานก่อสร้าง

การปรับราคาค่างานก่อสร้างตามสูตรการปรับราคาตั้งระบุในข้อ ๑.๕ จะนำมาใช้ในกรณีที่ ค่างานก่อสร้างลดลงหรือเพิ่มขึ้น โดยวิธีการต่อไปนี้

ตามเงื่อนไข หลักเกณฑ์ สูตรและวิธีคำนวณที่ใช้กับสัญญาแบบปรับราคาได้ตามมติคณะรัฐมนตรี เมื่อวันที่ ๒๒ สิงหาคม ๒๕๓๒ เรื่อง การพิจารณาช่วยเหลือผู้ประกอบการอาชีพงานก่อสร้าง ตามหนังสือสำนักเลขาธิการคณะรัฐมนตรี ที่ นร ๐๒๐๓/ว ๑๐๙ ลงวันที่ ๒๔ สิงหาคม ๒๕๓๒

สูตรการปรับราคา (สูตรค่า K) จะต้องคงที่ที่ระดับที่กำหนดไว้ในวันแล้วเสร็จตามที่กำหนดไว้ในสัญญา หรือภายในระยะเวลาที่จังหวัดได้ขยายออกไป โดยจะใช้สูตรของทางราชการที่ได้ระบุในข้อ ๑.๕

๑๒. มาตรฐานฝีมือช่าง

เมื่อจังหวัดได้คัดเลือกผู้ยื่นข้อเสนอรายใดให้เป็นผู้รับจ้างและได้ตกลงจ้างก่อสร้างตามประกาศนี้แล้ว ผู้ยื่นข้อเสนอจะต้องตกลงว่าในการปฏิบัติงานก่อสร้างดังกล่าว ผู้เสนอราคาจะต้องมีและใช้ผู้มีวุฒิปริญญาตรี ปวช. ปวส. และปวท. หรือเทียบเท่าจากสถาบันการศึกษาที่ ก.พ. รับรองให้เข้ารับราชการได้ ในอัตราไม่ต่ำกว่าร้อยละ ๑๐ ของแต่ละ สาขาช่างแต่จะต้องมีจำนวนช่างอย่างน้อย ๑ คน ในแต่ละสาขาช่าง ดังต่อไปนี้

๑๒.๑ ช่างไฟฟ้า

๑๒.๒ ช่างโยธา

๑๓. การปฏิบัติตามกฎหมายและระเบียบ

ในระหว่างระยะเวลาการก่อสร้าง ผู้ยื่นข้อเสนอที่ได้รับการคัดเลือกให้เป็นผู้รับจ้างต้องปฏิบัติตามหลักเกณฑ์ที่กฎหมายและระเบียบได้กำหนดไว้โดยเคร่งครัด

๑๔. การประเมินผลการปฏิบัติงานของผู้ประกอบการ

จังหวัด สามารถนำผลการปฏิบัติงานแล้วเสร็จตามสัญญาของผู้ยื่นข้อเสนอที่ได้รับการคัดเลือกให้เป็นผู้รับจ้างเพื่อนำมาประเมินผลการปฏิบัติงานของผู้ประกอบการ

ทั้งนี้ หากผู้ยื่นข้อเสนอที่ได้รับการคัดเลือกไม่ผ่านเกณฑ์ที่กำหนดจะถูกระงับการยื่นข้อเสนอหรือทำสัญญากับจังหวัด ไว้ชั่วคราว



ตารางแสดงวงเงินงบประมาณที่ได้รับจัดสรรและราคากลางในงานจ้างก่อสร้าง

๑. ชื่อโครงการ จ้างปรับปรุงซ่อมแซมอาคารสำนักงาน และบ้านพักเจ้าหน้าที่ พื้นที่ใช้สอยประมาณ ๒,๔๒๖ ตารางเมตร สำนักงานสาธารณสุขจังหวัดจันทบุรี ตำบลตลาด อำเภอเมืองจันทบุรี จังหวัดจันทบุรี ภายในวงเงิน ๑,๒๐๙,๐๐๐.- บาท (หนึ่งล้านสองแสนเก้าพันบาทถ้วน)
๒. ชื่อหน่วยงานเจ้าของโครงการ สำนักงานสาธารณสุขจังหวัดจันทบุรี
๓. วงเงินงบประมาณ ได้รับจัดสรร เงินงบประมาณรายจ่ายประจำปี ๒๕๖๔ จำนวนเงิน ๑,๒๐๙,๐๐๐.- บาท (หนึ่งล้านสองแสนเก้าพันบาทถ้วน)
๔. ลักษณะงาน
 - งานสถาปัตยกรรม
๕. ราคากลางคำนวณ ณ วันที่ ๒๕ ตุลาคม ๒๕๖๓ เป็นเงิน ๑,๒๐๙,๐๐๐.- บาท (หนึ่งล้านสองแสนเก้าพันบาทถ้วน)
๖. บัญชีประมาณการราคากลาง
 - ๖.๑ แบบ พร.๔ จำนวน ๒ แผ่น
 - ๖.๒ แบบ พร ๖ จำนวน ๑ แผ่น
๗. รายชื่อคณะกรรมการกำหนดราคากลาง
 - ๗.๑ นายพงศ์อิทธิ จันทนะสาโร นายช่างเทคนิคชำนาญงาน ประธานกรรมการ
 - ๗.๒ นายโอภาส เจริญศิริ นายช่างโยธาชำนาญงาน กรรมการ
 - ๗.๓ นายจิราเมศร์ ศิริตาเกษมศิลป์ นายช่างโยธา กรรมการ

(ลงชื่อ)..... ประธานกรรมการ
(นายพงศ์อิทธิ จันทนะสาโร)

(ลงชื่อ)..... กรรมการ
(นายโอภาส เจริญศิริ)

(ลงชื่อ)..... กรรมการ
(นายจิราเมศร์ ศิริตาเกษมศิลป์)

แบบแสดงราคากลางงานก่อสร้าง

แบบ ปร. 6

ชื่อโครงการ/งานก่อสร้าง ปรับปรุงซ่อมแซมอาคารสำนักงาน และบ้านพักเจ้าหน้าที่ พื้นที่ใช้สอยประมาณ 2,426 ตารางเมตร
 สถานที่ก่อสร้าง สำนักงานสาธารณสุขจังหวัดจันทบุรี อ.เมือง จ.จันทบุรี
 แบบเลขที่ -
 หน่วยงานเจ้าของโครงการ/งานก่อสร้าง สำนักงานสาธารณสุขจังหวัดจันทบุรี อ.เมือง จ.จันทบุรี
 แบบ ปร. 4 และ ปร. 5 ที่แนบ มีจำนวน 2 แผ่น + 0 แผ่น
 คำนวณราคากลางเมื่อวันที่ เดือนตุลาคม 2563

หน่วย : บาท

ลำดับ	รายการ	ค่าก่อสร้าง	หมายเหตุ
1	ปรับปรุงซ่อมแซมอาคารสำนักงาน และบ้านพักเจ้าหน้าที่ พื้นที่ใช้สอยประมาณ 2,426 ตารางเมตร	1,209,313.00	
	รวมค่าก่อสร้างทั้งโครงการ / งานก่อสร้าง	1,209,313.00	
	ราคากลาง	1,209,000.00	
	ราคากลาง (หนึ่งล้านสองแสนเก้าพันบาทถ้วน)		

กรรมการกำหนดราคากลาง

(ลงชื่อ).....ประธานกรรมการกำหนดราคากลาง

(นายพงศัทธิ์ จันทนะสาโร)

นายช่างเทคนิคชำนาญงาน

(ลงชื่อ).....กรรมการ

(นายโอภาส เจริญศิริ)

นายช่างโยธาชำนาญงาน

(ลงชื่อ).....กรรมการ

(นายจิราเมศร์ ศิริดาเกษมศิลป์)

นายช่างโยธา

- หมายเหตุ
- 1.) ปริมาณงานที่ปรากฏใน BQO. นี้ไม่สามารถนำไปใช้อ้างอิงในการก่อสร้างจริงได้ หากต้องการ ใช้ BQO. นี้ ให้ผู้เสนอราคารอกรายละเอียดในการเสนอราคา จะต้องลบปริมาณวัสดุและราคาออกก่อน
 - 2.) บัญชีแสดงปริมาณวัสดุเป็นเอกสารราชการกองแบบแผน กรมสนับสนุนบริการสุขภาพ ใช้เฉพาะเป็นแนวทางในการประมาณราคาเท่านั้น

แบบแสดงรายการ ปริมาณ และราคา

ปรับปรุงซ่อมแซมอาคารสำนักงาน และบ้านพักเจ้าหน้าที่ พื้นที่ใช้สอยประมาณ 2,426 ตารางเมตร

แบบ ป.ร.4

สถานที่ก่อสร้าง สำนักงานสาธารณสุขจังหวัดจันทบุรี อ.เมือง จ.จันทบุรี

แบบเลขที่ -

แผ่นที่ 1/2

หน่วยงานเจ้าของโครงการ สำนักงานสาธารณสุขจังหวัดจันทบุรี อ.เมือง จ.จันทบุรี

ปรับราคาเมื่อ ตุลาคม 2563

ลำดับ	รายการ	หน่วย	จำนวน	ค่าวัสดุ		ค่าแรงงาน		เป็นเงิน	หมายเหตุ
				ต่อหน่วย	เป็นเงิน	ต่อหน่วย	เป็นเงิน		
1. ปรับปรุงซ่อมแซมอาคารสำนักงาน									
1	สีน้ำอะครีลิก 100% ทาภายนอก (อาคารสำนักงาน ,พลอยจันทร์)	ตร.ม.	3,173.23	47.00	149,141.58	34.00	107,889.65	257,031.23	
2	ทำความสะอาดผิวผนังเดิม (ภายนอก)	ตร.ม.	3,173.23	-	-	10.00	31,732.25	31,732.25	
3	สีน้ำอะครีลิกเงา ทาภายนอก + ขุดล้างสีเดิม (ป้ายด้านหน้า)	ตร.ม.	12.60	47.00	592.20	34.00	428.40	1,020.60	
4	สีน้ำอะครีลิก 100% ทาภายนอก (รั้วด้านหน้า)	ตร.ม.	103.75	47.00	4,876.25	34.00	3,527.50	8,403.75	
5	ทาสีน้ำมัน (รั้วด้านหน้า)	ตร.ม.	231.35	58.00	13,418.30	35.00	8,097.25	21,515.55	
6	ติดตั้งตาข่ายกันลม (ห้องส่งเสริม, ห้องควบคุมโรค)	ตร.ม.	36.00	150.00	5,400.00	-	-	5,400.00	
7	สีน้ำอะครีลิก 100% ทาภายนอก (ป้อมยาม)	ตร.ม.	59.41	47.00	2,792.04	34.00	2,019.77	4,811.81	
8	ซ่อมหลังคา (ป้อมยาม)	จุด	1.00	67.00	67.00	65.00	65.00	132.00	
9	ฉาบปูนตัวอาคาร (ป้อมยาม)	ม.	5.50	78.00	429.00	82.00	451.00	880.00	
10	รื้อหลังคาเดิม (ห้องรองบริหาร)	ตร.ม.	30.00	-	-	70.00	2,100.00	2,100.00	
11	ปรับปรุงหลังคาอาคารพลอยจันทร์ (ตามรูปแบบรายการ สสจ/63)	-	-	-	-	-	-	-	
	-ท่อเหล็กกลม ประเภท BS-M คก. 1.5 นิ้ว (กัลวาไนซ์)	ท่อน	81.00	600.00	48,600.00	-	-	48,600.00	
	-ท่อเหล็กกลม ประเภท BS-M คก. 2 นิ้ว (กัลวาไนซ์)	ท่อน	72.00	760.00	54,720.00	-	-	54,720.00	
	-ท่อเหล็กกลม ประเภท BS-M คก. 3 นิ้ว (กัลวาไนซ์)	ท่อน	3.00	1,550.00	4,650.00	-	-	4,650.00	
	-เหล็กแผ่น 150 x 150 x 9.00 มม. พร้อมนอตยึด (กัลวาไนซ์)	แผ่น	34.00	100.00	3,400.00	-	-	3,400.00	
	-เหล็กฉาก 50 x 50 x 6 มม. พร้อมนอตยึด (กัลวาไนซ์)	ท่อน	1.00	510.00	510.00	-	-	510.00	
	-เหล็กซี 75 x 45 x 15 มม. ทน 2.30 มม. (กัลวาไนซ์)	ท่อน	88.00	350.00	30,800.00	-	-	30,800.00	
	-ค่าแรงประกอบโครงสร้าง	กก.	5,468.46	-	-	12.00	65,621.52	65,621.52	
	-หลังคา METAL SHEET ทน 0.40 มม.	ตร.ม.	408.90	290.00	118,581.00	60.00	24,534.00	143,115.00	
	-หลังคาแผ่นใส (SKY-LIGHT) ทน 1.6 มม.	ตร.ม.	69.60	490.00	34,104.00	50.00	3,480.00	37,584.00	

แบบแสดงรายการ ปริมาณ และราคา

แบบ ป.ร.4
แผ่นที่ 2/2

ปรับปรุงซ่อมแซมอาคารสำนักงาน และบ้านพักเจ้าหน้าที่ พื้นที่ใช้สอยประมาณ 2,426 ตารางเมตร

รายการประมาณราคาก่อสร้าง
สถานที่ก่อสร้าง

สำนักงานสาธารณสุขจังหวัดจันทบุรี อ.เมือง จ.จันทบุรี
หน่วยงานเจ้าของโครงการ สำนักงานสาธารณสุขจังหวัดจันทบุรี อ.เมือง จ.จันทบุรี

แบบเลขที่ -
ปรับราคาเมื่อ

ตุลาคม 2563

ลำดับ	รายการ	หน่วย	จำนวน	ค่าวัสดุ		ค่าแรงงาน		เป็นเงิน	หมายเหตุ
				ต่อหน่วย	เป็นเงิน	ต่อหน่วย	เป็นเงิน		
	-ฉนวนกันความร้อน (PU) หนา 25 มม.	ตร.ม.	408.90	280.00	114,492.00	30.00	12,267.00	126,759.00	
	-ครอบกันซึมเมทัลชีท	ม.	28.30	150.00	4,245.00	80.00	2,264.00	6,509.00	
	-เชิงชาย+ทับเชิงชาย ไม้สำเร็จรูป พร้อมทาสี	ม.	62.00	160.00	9,920.00	117.00	7,254.00	17,174.00	
	-ผนังก่ออิฐ ฉาบเรียบ พร้อมทาสี	ตร.ม.	16.80	400.00	6,720.00	205.00	3,444.00	10,164.00	
	-ทพบกาวกันซึม 0.10 x 3.00 ม.	ม้วน	4.00	200.00	800.00	50.00	200.00	1,000.00	
	-ฝ้าสกริปบอร์ด หนา 6 มม. พร้อมโครงเคร่าเหล็กชุบสังกะสี+ทาสี	ตร.ม.	36.25	324.00	11,745.00	114.00	4,132.50	15,877.50	
	-ติดตั้งเกล็ดกันสาดรูปตัวซี + ตาข่ายกันนก พร้อมโครงคร่าว	ตร.ม.	7.00	1,300.00	9,100.00	-	-	9,100.00	
	รวม 1				629,103.37		279,507.84	908,611.21	
	2. ซ่อมบ้านพักข้าราชการ 1166/13								
1	รื้อฝ้าเดิม	ตร.ม.	5.16	-	-	35.00	180.60	180.60	
2	ซ่อมฝ้า + หลังคา (คร้ว)	ตร.ม.	1.00	360.00	360.00	120.00	120.00	480.00	
3	ซ่อมต่อระบายนํ้า + ทำความสะอาดรางระบายนํ้า	ม.	3.50	250.00	875.00	100.00	350.00	1,225.00	
4	ซ่อมฝ้า (ห้องนํ้า)	ตร.ม.	4.16	292.00	1,214.72	75.00	312.00	1,526.72	
5	เชิงชายไม้เนื้อแข็ง + ทับเชิงชาย (ภายนอก)	ม.	16.00	216.00	3,456.00	94.00	1,504.00	4,960.00	
6	ทาสีน้ำอะครีลิค 100%	ตร.ม.	9.96	44.00	438.24	34.00	338.64	776.88	
	รวม 2				6,343.96		2,805.24	9,149.20	
	3. ซ่อมบ้านพักข้าราชการ 1166/14								
1	หลังคาเมทัลชีท หนา 0.40 ม. + รื้อหลังคาเดิม	ตร.ม.	22.50	290.00	6,525.00	160.00	3,600.00	10,125.00	
	รวม 3				6,525.00		3,600.00	10,125.00	
	รวมค่าวัสดุ + ค่าแรง				641,972.33		285,913.08	927,885.41	
	รวมค่า F = 1.3033		1.3033					1,209,313.00	

คณะกรรมการกำหนดราคากลาง 1..... ประธานกรรมการ 2..... กรรมการ 3..... กรรมการ

แบบปรับปรุงซ่อมแซมอาคารสำนักงาน และบ้านพักเจ้าหน้าที่

พื้นที่ใช้สอยประมาณ 2,426 ตารางเมตร

สำนักงานสาธารณสุขจังหวัดจันทบุรี

อำเภอเมือง จังหวัดจันทบุรี

รายละเอียดประกอบแบบปรับปรุงซ่อมแซมอาคารสำนักงานและบ้านพักเจ้าหน้าที่

ความประสงค์ทั่วไป

ต้องการปรับปรุงซ่อมแซมอาคารสำนักงานและบ้านพักเจ้าหน้าที่ ของสำนักงานสาธารณสุขจังหวัดจันทบุรี เนื่องจากอาคารบางส่วนชำรุดเสื่อมสภาพ ตามกาลเวลา โดยมี ขอบเขต ตามรูปแบบกำหนดมติเงื่อนไขข้อบัญญัติฉบับนี้

งานทาสีอาคารทั่วไป

- ทาสีรอบนอกอาคารสำนักงานทั้งหมด ให้รวมพื้นที่โดมด้านหน้าทั้งหมดด้วย ให้ใช้สีสำหรับทาสีภายนอกทั้งหมด
- ทาสีรั้วด้านหน้าทั้งหมด ก่อนทำการทาสีให้ล้างพื้นผิวจนสะอาดแห้งแล้วทาสีรองพื้นปูนเก่าก่อนทาสีจริง
- ทาสีตัวหนังสือป้ายชื่อสำนักงานด้านหน้า โดยใช้สีน้ำอะคริลิกภายนอกทั้งเงาอย่างดี
- ทาสีรอบนอกอาคารพลอยจันทน์ ก่อนทำการทาสีให้ล้างพื้นผิวจนสะอาดแห้งแล้วทาสีรองพื้นปูนเก่าก่อนทาสีจริง

งานซ่อมแซมป้อมยาม

- ให้ทำการซ่อมหลังคาป้อมยาม ฉาบปูนรอยแตกร้าวผนังทั้งหมด
- ทาสีรอบนอกป้อมยามทั้งหมด

งานปรับปรุงหลังคาอาคารพลอยจันทน์ (ตามรูปแบบรายการสสจ./63)

- ทำการรื้อหลังคาบางส่วนที่ชำรุดเสียหายออก
- จัดทำโครงหลังคาตามรูปแบบกำหนด โดยเฉพาะเชื่อมยึดกับโครงสร้างเดิมให้แข็งแรง
- ติดตั้งตัวขายกั้นลมและเกิดกันสาด บริเวณด้านข้างทั้ง 2 ด้าน
- ติดตั้งครอปกันลมที่หลังคาแบบครึ่งหลังคาเดิม
- ติดตั้งฝ้าเพดานรอบนอกอาคารทั้งหมด

งานซ่อมแซมบ้านพักข้าราชการ

- ซ่อมบ้านพักข้าราชการ เลขที่ 1166/13 ตามรูปแบบรายการ
- ซ่อมบ้านพักข้าราชการ เลขที่ 1166/14 ตามรูปแบบรายการ

สรุปท้ายรายการ

ผู้รับจ้างจะต้องทำการก่อสร้างปรับปรุงตามรูปแบบและรายการ ตลอดจนค่าที่แจ้งไว้ในวิธีสถานที่ (ถ้ามี) และสัญญาประกอบแบบทุกประการด้วยความประณีตเรียบร้อย ถ้าแบบรูปหรือรายการใดไม่ได้ระบุไว้เป็นอย่างหนึ่งอย่างใด หรือแบบขัดแย้งกัน ไม่ชัดเจน แต่ในการก่อสร้างจำเป็นต้องทำเพื่อความมั่นคงแข็งแรงของอาคาร

ผู้รับจ้างจะต้องทำการก่อสร้างเพิ่มเติมโดยไม่คิดค่าจ้างแต่อย่างใด

กรณีที่ปรากฏส่วนหนึ่งส่วนใดของอาคารเดิมชำรุดเสียหายโดยที่ไม่ได้ระบุไว้ในแบบ ให้ถือเป็นหน้าที่ของผู้รับจ้างที่จะต้องดำเนินการซ่อมแซม แก้ไขหรือเปลี่ยนแปลงใหม่ให้อยู่ในสภาพเรียบร้อยสามารถใช้งานได้ดังเดิม ทั้งนี้ ให้รวมถึงการเคลื่อนย้ายสิ่งกีดขวาง และการปรับปรุงสาธารณูปการและอื่น ๆ ในบริเวณที่ทำการก่อสร้างด้วย

ก่อนส่งมอบงานงวดสุดท้าย ผู้รับจ้างจะต้องทำความสะอาดอาคารและบริเวณโดยรอบ รวมทั้งเก็บเศษวัสดุอุปกรณ์ที่เหลือไว้ให้เรียบร้อย วัสดุอุปกรณ์ที่ได้จากากรื้อถอนทั้งหมดถือเป็นกรรมสิทธิ์ของทางราชการ ห้ามนำออกนอกพื้นที่ ยกเว้นได้รับอนุญาต

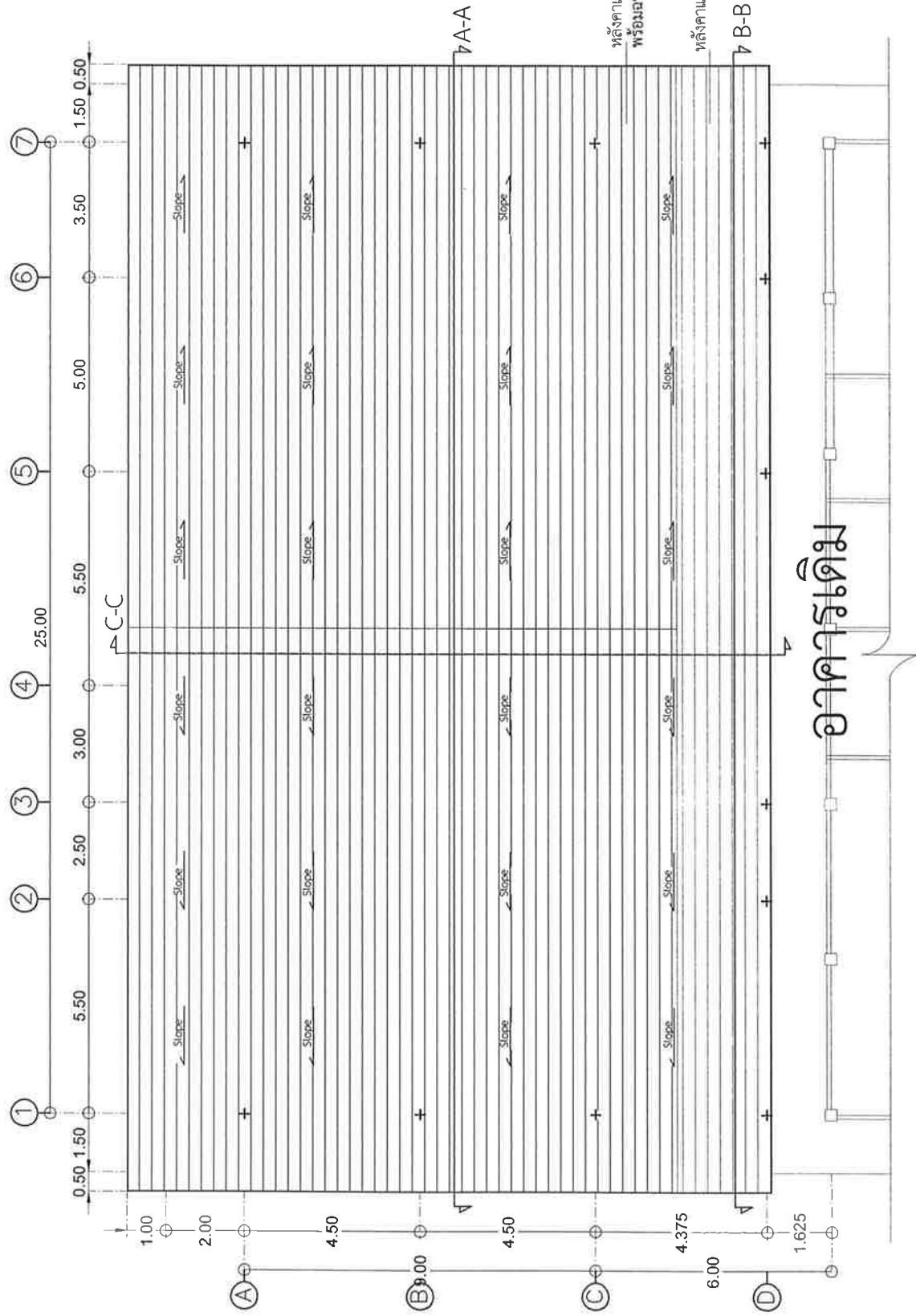

หลังคาที่ลื่น พื้นไม่น้อยกว่า 0.40 มม.
พร้อมลวนกับความร้อนชนิด (PU) ทน 25 มม.

หลังคาแผ่นใส (SKY-LIGHT) ทน 1.6 มม.

อาคารเดิม

แบบหลังคา
SCALE 1:150

แบบปรับปรุงซ่อมแซมอาคารสำนักงาน และบ้านพัก
เจ้าหน้าที่ พื้นที่ใช้สอยประมาณ 2,426 ตารางเมตร

อาคารเติม

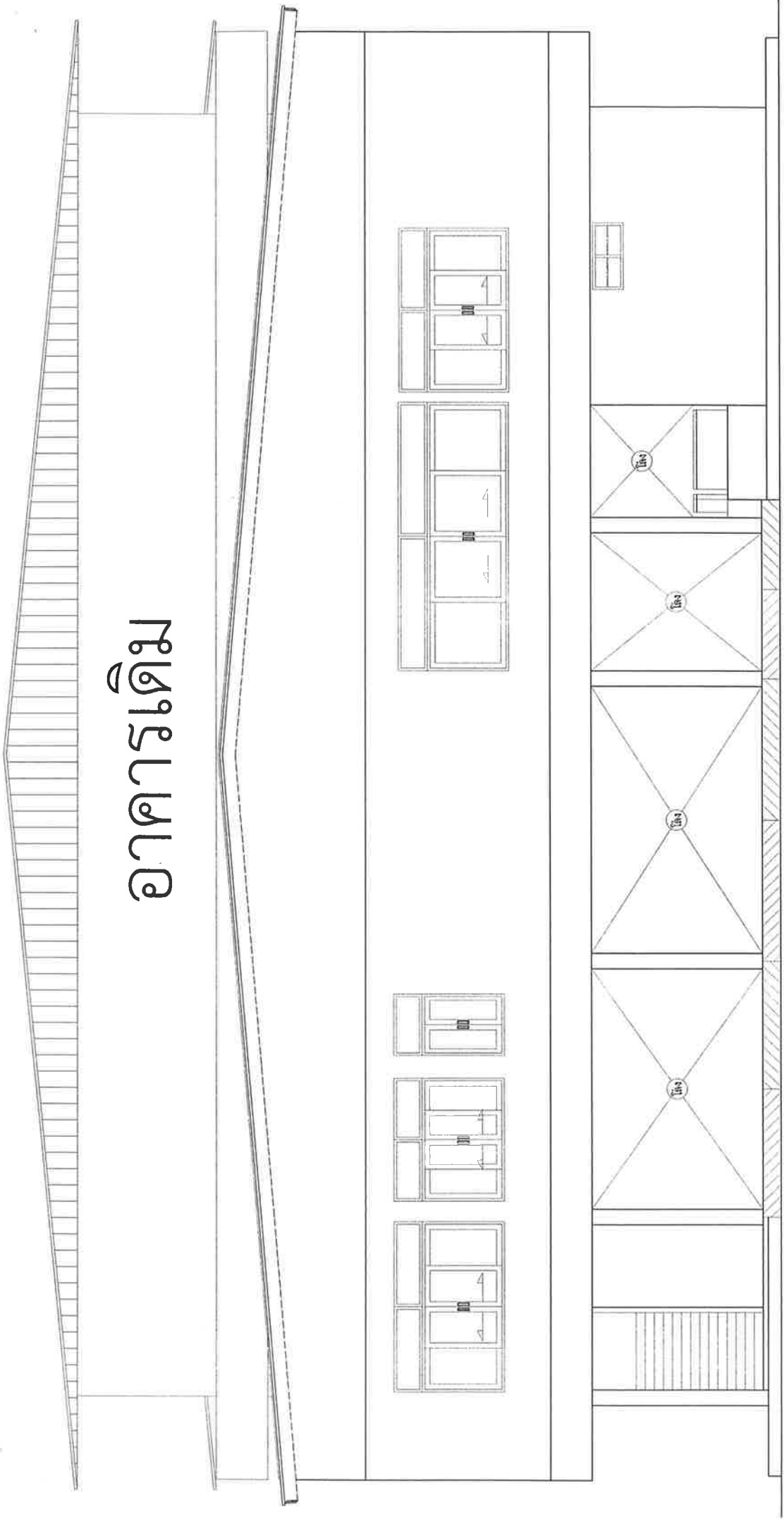

รูปด้านหน้า
SCALE 1:100

แบบปรับปรุงซ่อมแซมอาคารสำนักงาน และบ้านพัก
เจ้าหน้าที่ พื้นที่ใช้สอยประมาณ 2,426 ตารางเมตร

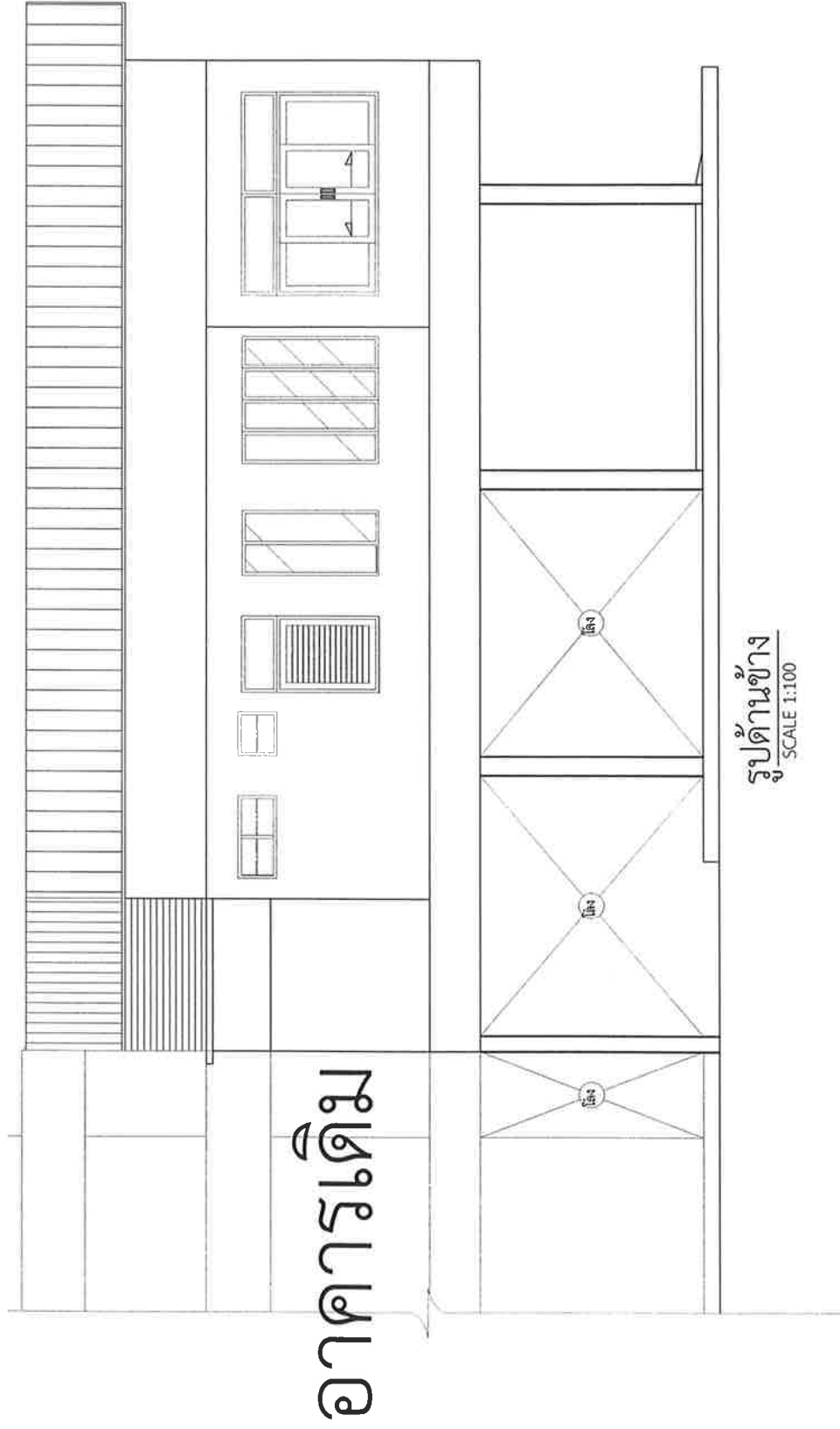

อาคารเติม

รูปด้านข้าง
SCALE 1:100

แบบปรับปรุงซ่อมแซมอาคารสำนักงาน และบ้านพัก
เจ้าหน้าที่ พื้นที่ใช้สอยประมาณ 2,426 ตารางเมตร

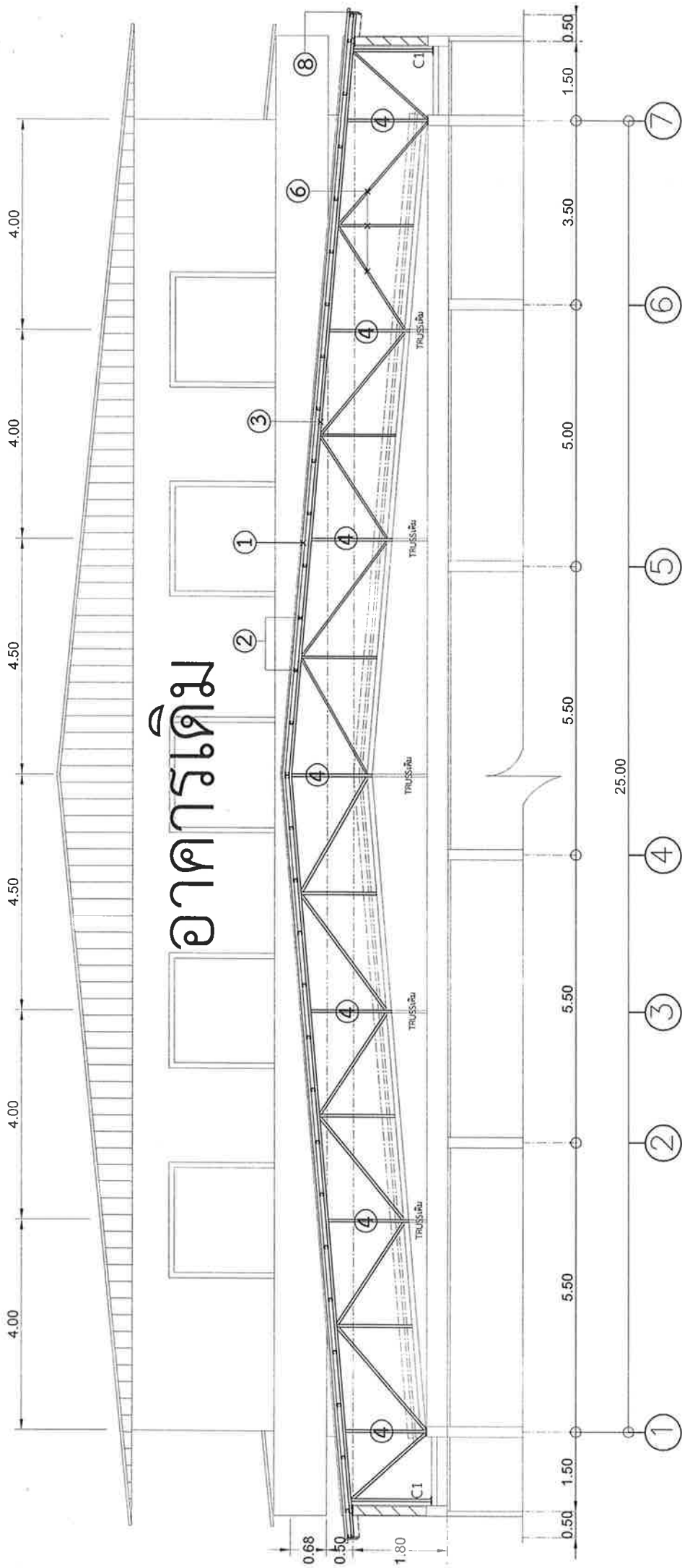

รูปตัด A-A
SCALE 1:100

รายการประกอบแบบ	
①	หลังคาเมทัลชีท หนาไม่น้อยกว่า 0.40 มม. พร้อมฉนวนกันความร้อนชนิด (PU) หนา 25 มม.
②	แปเหล็ก C 75 x 45 x 15 x 2.30 มม. @ 1.00 ม.
③	จันทันต่อเหล็กเคลือบสังกะสี ประเภท BS-M ตค. 2 นิ้ว
④	TURSS A
⑤	TURSS B
⑥	ท่อเหล็กเคลือบสังกะสี ประเภท BS-M ตค. 1.5 นิ้ว
⑦	ท่อเหล็กเคลือบสังกะสี ประเภท BS-M ตค. 3 นิ้ว
⑧	เชิงชาย / ปิดลอนไม้สังเคราะห์
⑨	เกล็ดกันสาดรูปตัวซี + ดาข่ายกันนก พร้อมโครงถัก
⑩	ครอบกันซึมเมทัลชีท

แบบปรับปรุงซ่อมแซมอาคารสำนักงาน และบ้านพัก
เจ้าหน้าที่ ฟื้นฟูใช้สอยประมาณ 2,426 ตารางเมตร

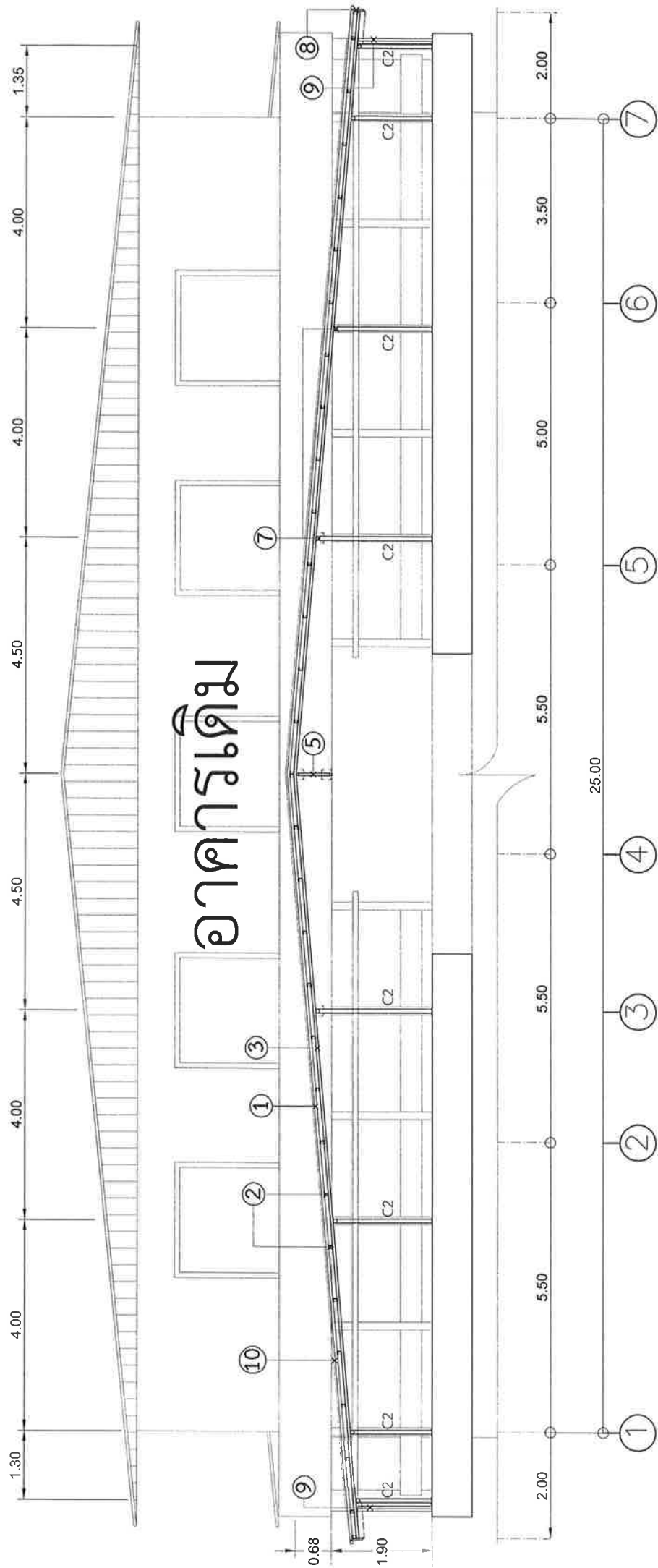

รูปตัด B-B
SCALE 1:100

แบบปรับปรุงซ่อมแซมอาคารสำนักงาน และบ้านพัก
เจ้าหน้าที่ พื้นที่ใช้สอยประมาณ 2,426 ตารางเมตร

อาคารเดิม

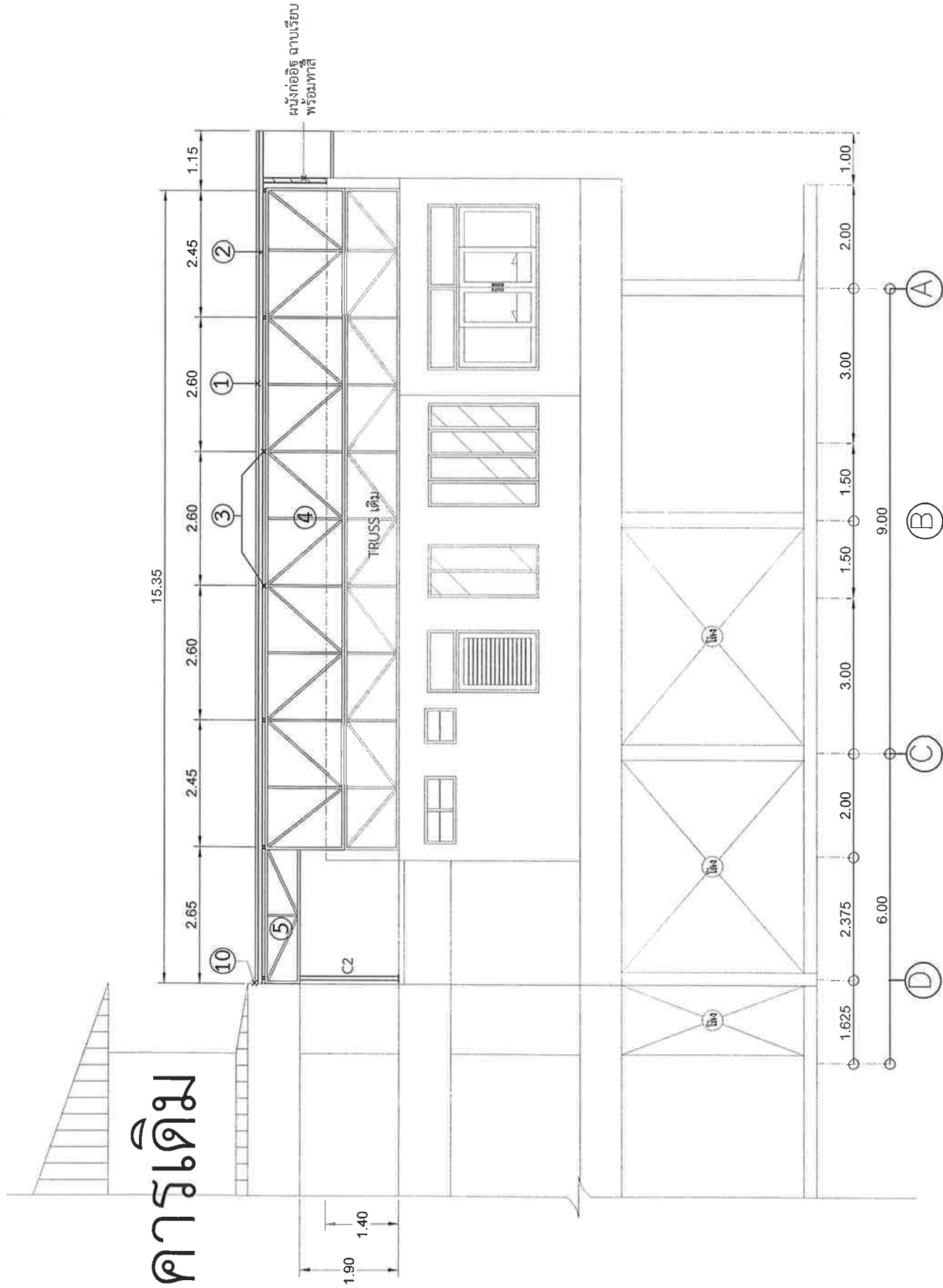

รูปตัด C-C
SCALE 1:100

แบบปรับปรุงซ่อมแซมอาคารสำนักงาน และบ้านพัก
เจ้าหน้าที่ พื้นที่ใช้สอยประมาณ 2,426 ตารางเมตร

ผนังก่ออิฐ ฉาบเรียบพร้อมทาสี

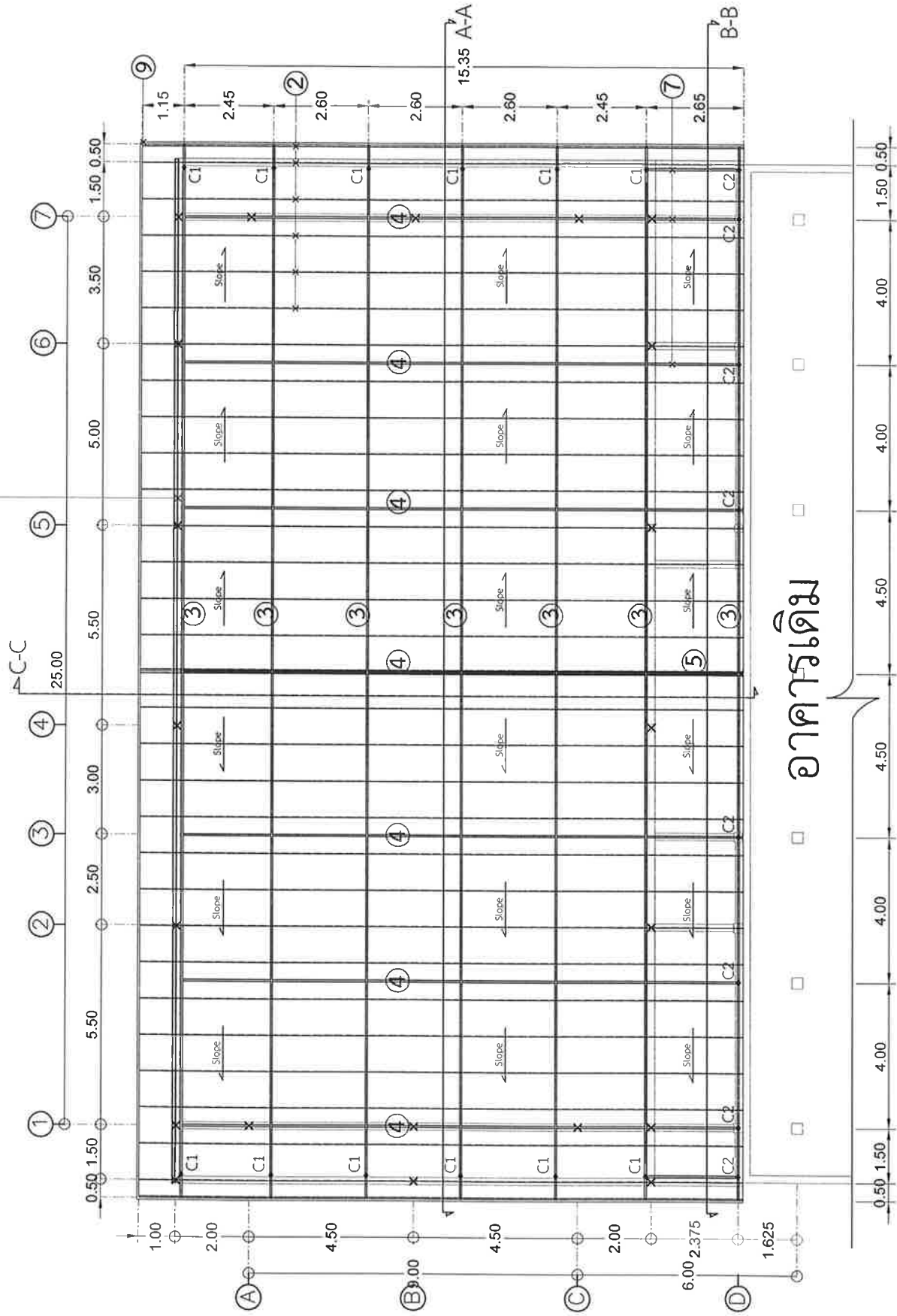

อาคารเดิม

แบบโครงสร้างเหล็ก
SCALE 1:150

แบบปรับปรุงซ่อมแซมอาคารสำนักงาน และบ้านพัก
เจ้าหน้าที่ พื้นที่ใช้สอยประมาณ 2,426 ตารางเมตร

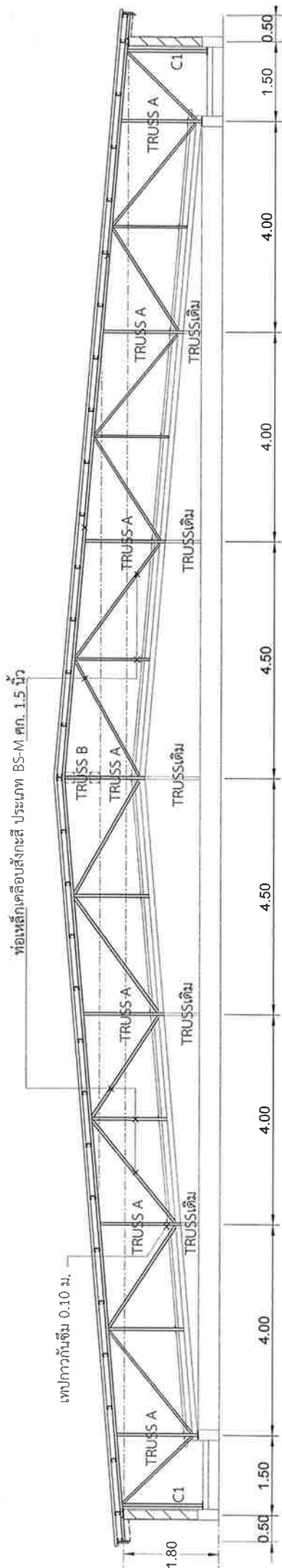

แบบขยายโครงหลังคา
SCALE 1:100

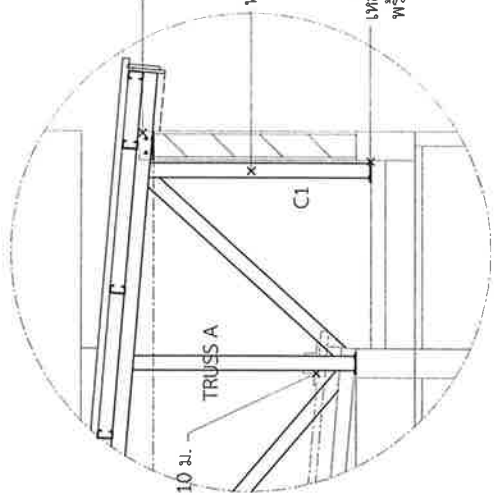

แบบขยายยึดกับผนังเดิม
SCALE 1:50

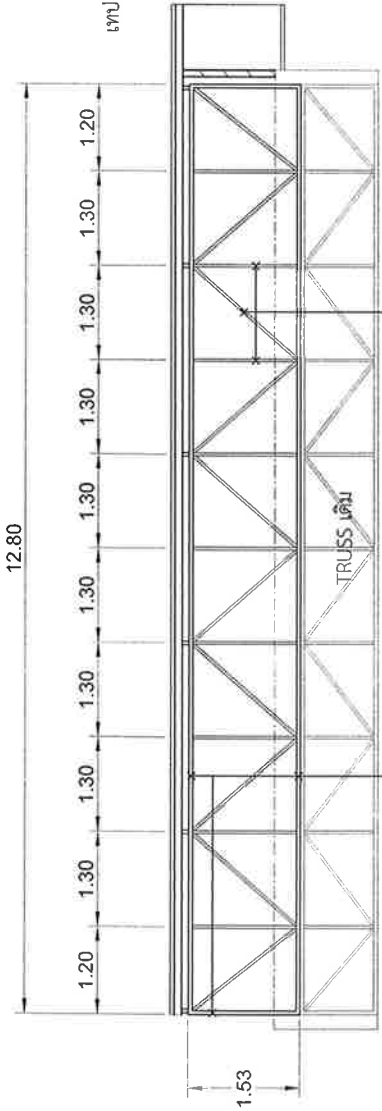

TRUSS A
SCALE 1:100

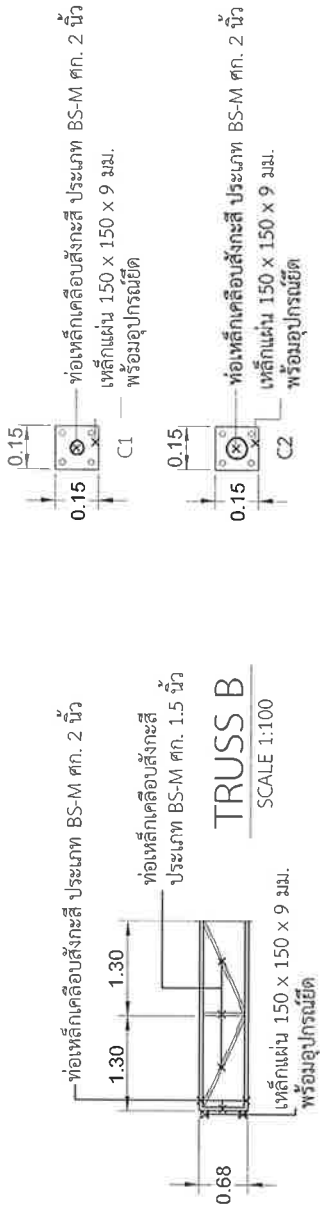

แบบปรับปรุงซ่อมแซมอาคารสำนักงาน และบ้านพัก
เจ้าหน้าที่ พื้นที่ใช้สอยประมาณ 2,426 ตารางเมตร

แบ่งงวดงาน-งวดเงิน และระยะเวลาการก่อสร้าง

สิ่งก่อสร้าง	ปรับปรุงซ่อมแซมอาคารสำนักงาน และบ้านพักเจ้าหน้าที่ พื้นที่ใช้สอยประมาณ ๒,๔๒๖ ตารางเมตร แบบเลขที่ - จำนวน ๑ หลัง
สถานที่ก่อสร้าง	สำนักงานสาธารณสุขจังหวัดจันทบุรี อำเภอเมือง จังหวัดจันทบุรี
ราคาค่าก่อสร้าง	๑๐๐%
ระยะเวลาก่อสร้าง	๑๘๐ วัน (หนึ่งร้อยแปดสิบวัน)
การก่อสร้างแบ่งเป็น	๓ งวด (สามงวด)

งวดที่ ๑	จำนวนเงิน ๓๐% (ร้อยละสามสิบของเงินสัญญาจ้าง) จ่ายให้เมื่อผู้รับจ้างได้ทำการ ๑.๑ ทำความสะอาดผิวผนังเดิม (อาคารภายนอก) ๑.๒ ทาสี (อาคารภายนอก) ทั้งหมดแล้วเสร็จ (กำหนดเวลา ๖๐ วัน)
งวดที่ ๒	จำนวนเงิน ๓๐% (ร้อยละสามสิบของเงินสัญญาจ้าง) จ่ายให้เมื่อผู้รับจ้างได้ทำการ ๒.๑ ฉาบปูน (ป้อมยาม) ๒.๒ ทาสี + ชูตล้างสีเดิม (ป้อมยาม) ๒.๓ ทาสี + ชูตล้างสีเดิม (ป้ายด้านหน้า) ๒.๔ ทาสี + ชูตล้างสีเดิม (รั้ว) ๒.๕ รั้วหลังคาเดิม (ห้องรองบริหาร) ๒.๖ ติดตั้งเสารับโครงหลังคา (อาคารพลอยจันทร์) ๒.๗ ติดตั้งโครงหลัง (อาคารพลอยจันทร์) ๒.๘ ติดตั้งเชิงชาย+ทับเชิงชาย ไม้สำเร็จรูป (อาคารพลอยจันทร์) ทั้งหมดแล้วเสร็จ (กำหนดเวลา ๖๐ วัน)
งวดที่ ๓	จำนวน ๔๐% (ร้อยละสี่สิบของเงินสัญญาจ้าง) จ่ายให้เมื่อผู้รับจ้างได้ทำการ ๓.๑ ติดตั้งหลังคา (อาคารพลอยจันทร์) ๓.๒ ก่ออิฐ/ฉาบปูนทั้งหมดแล้วเสร็จ (อาคารพลอยจันทร์) ๓.๓ ติดตั้งเกล็ดกันสาดรูปตัวซี + ตาข่ายกันนก พร้อมโครงคร่าว ๓.๔ ติดตั้งฝ้าเพดานทั้งหมดแล้วเสร็จ (อาคารพลอยจันทร์) ๓.๕ ทาสีทั้งหมด (อาคารพลอยจันทร์) ๓.๖ ซ่อมบ้านพักข้าราชการ ๑๑๖๖/๑๓ ทั้งหมดแล้วเสร็จ ๓.๗ ซ่อมบ้านพักข้าราชการ ๑๑๖๖/๑๔ ทั้งหมดแล้วเสร็จ ๓.๗ เก็บเศษวัสดุทำความสะอาดบริเวณก่อสร้างโดยรอบทั้งหมด และได้ก่อสร้างรายการต่าง ๆ ทั้งหมดแล้วเสร็จ ครบถ้วน ถูกต้องตามรูปแบบรายการและสัญญาทุกประการ (กำหนดเวลา ๖๐ วัน)